

การพลัดตกที่สูงและหกล้ม (Falls) และการชนกระแทก(Struck)

การพลัดตก หกล้ม หรือ ตกจากที่สูง ทำให้เกิดการบาดเจ็บที่ศีรษะ อาจส่งผลต่อการบาดเจ็บสมองเฉียบพลัน โดยความสูงที่มีโอกาสเกิดการบาดเจ็บมีอาการรุนแรง คือ **ความสูงตั้งแต่ 120 ซม.** ข้อควรระวัง คือ พัฒนาการของเด็กเมื่ออายุ 4 เดือน จะเริ่มคว้าตัวได้ และ เมื่ออายุ 6 เดือนจะสามารถหงายตัวได้ กล่าวคือ ทำให้เด็กสามารถถลึงตัวไปมาได้ซึ่งอาจก่อให้เกิดการพลัดตกจากที่สูง

ความปลอดภัยสำหรับเด็ก

มุมเสา ทั้ง 4

มุมต้องเรียบ มีส่วนนูนได้ไม่เกิน 1.5 มม.

พื้นรองเบาะต้องหีบและแข็ง และไม่มีช่องว่างระหว่างเบาะกับราวกันเกินกว่าด้านละ 3 ซม.

เบาะกันชน ต้องผูกไว้อย่างน้อย 6 จุด และปลายเชือกที่ผูกต้องไม่เกินกว่า 15 ซม.

มีราวกันตกที่มีซี่ราวห่างไม่เกิน 6 ซม.

จากขอบบนของเบาะถึงราวด้านบนต้องไม่ต่ำกว่า 65 ซม. หรือ 3/4 ของความสูงเด็ก

หัวเตียงไม่มีรูโหว่เกินกว่า 6 ซม.

*หากเด็กมีอายุมากกว่า 2 ปี หรือสูงเกินกว่า 85 ซม. มีความเสี่ยงที่จะปีนราวและตกควรหยุดใช้เตียง

การขาดอากาศจากเส้นสายรัดคอ

เส้นสายขนาด 22 ซม.หรือยาวกว่าเป็นความเสี่ยงของเด็กอายุต่ำกว่า 3 ปี ของเล่นสำหรับเด็กที่อายุต่ำกว่า 18 เดือน ที่นำมา**ควรยาวไม่เกิน 22 ซม.**เชือกในของเล่นสำหรับเด็กอายุต่ำกว่า 3 ปี ที่ยาวกว่า 22 ซม. ต้องไม่มีลูกบิดอยู่บนเชือกที่จะสามารถทำให้เป็นวงหรือบ่วงเงื่อนตายได้



การสำลักสิ่งแปลกปลอม

เด็กอายุต่ำกว่า 3 ปีจะมีพฤติกรรมเอาของเข้าปาก โดยของที่มีความยาวสั้นกว่า 5.71 ซม. และเล็กกว่า 3.17 ซม. เมื่อเกิดการสำลักสามารถอุดกั้นทางเดินหายใจได้ โดยเฉพาะอย่างยิ่งของทรงกลมแข็ง เช่น เม็ดผลไม้ ลูกหิน หรือ ลูกแก้ว

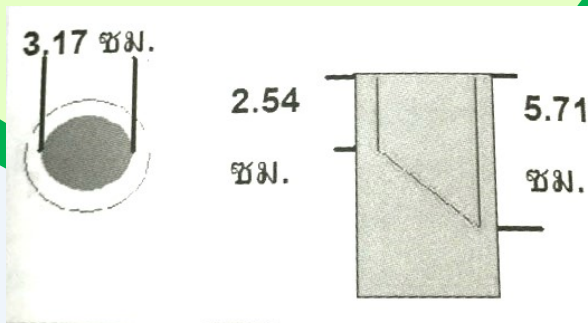

การขาดอากาศจากการกดทับบนใบหน้า

สิ่งของบางอย่างทำให้เด็กขาดอากาศหายใจได้โดยครอบจมูกและปากแล้วทารกไม่สามารถนำออกได้เอง เช่น หัวนมหลอดของเล่นรูปถ้วย ที่มีขนาดระหว่าง 102 มม. และ 64 มม. และเล็กมากกว่า 13 มม. ลูกโป่งที่มีความหนาแน่นน้อยกว่า 0.032 มม. ของเล่นสำหรับสวมศีรษะ เช่น หมวกอากาศ

เลือกใช้หัวนมหลอดที่ได้รับการรับรอง มอก.

ยางที่ใช้จะต้องควบคุมสารตะกั่วไม่เกิน 10 มก./กก.

ควบคุมสารไนโตรซามีนไม่เกิน 0.01 มก./กก.

ไม่เสียดง่าย ทนทานต่อแรงกด

แป้นต้องมีรูระบายอากาศขนาด 5 มม.

อย่างน้อย 2 รู และห่างกันอย่างน้อย 15 มม.

เพื่อป้องกันการกดทับปากจมูก

แป้น PVC ต้องควบคุมสารโลหะหนัก

แป้นมีขนาดใหญ่พอที่เด็กจะอมเข้าปากทั้งอันไม่ได้

ไม่ใช่เชือกคล้องคอที่มีความยาวมากกว่า 22 ซม.

เพราะอาจเกิดการรัดคอได้

การเลือกใช้หัวนมหลอดอย่างปลอดภัย

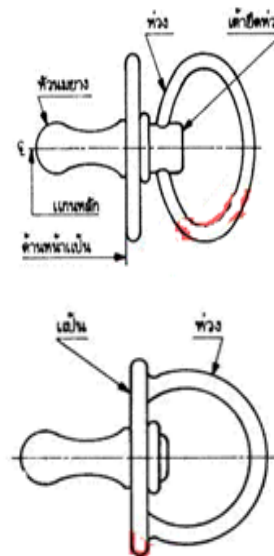

การป้องกันอุบัติเหตุในบ้านของเด็กและทารก



เอกสารอ้างอิง

อดิศักดิ์ ผลิตผลการพิมพ์. Injury prevention. ใน : สุวรรณ เรืองกาญจนเศรษฐ์, เปรมฤดี ภูมิถาวร, อัญชลี ลิ้มรังสิกุล, ปองทอง ปุรานันท์, มนัสวี ก่อวุฒิกุลรังสี, รัมภ์รดา เล็กวุฒิ กานต์, บรรณาธิการ. Ambulatory Pediatrics 4. กรุงเทพฯ:บียอนด์ เอ็นเทอร์ไพรซ์ จำกัด, 2559. หน้า 131-150